



MANUAL DO USUÁRIO.

GoPresence
// Meeting 2

// Meeting 2
// Meeting 2
// Meeting 2
// Meeting 2



PROFESSIONAL VIDEO CONFERENCING FOR ALL • GO PRESENCE •

ÍNDICE.

SSIONAL VIDEO CONFERENCING FOR ALL



Avisos _____	3
Detalhes do Produto _____	5
Instalação _____	7
Instalação do equipamento _____	8
Controle remoto _____	9
Menu _____	10
Descrição dos submenus _____	11
Manutenção _____	17
Solução de problemas _____	19

AVISOS.

Este manual apresenta funções, instalação e operações em detalhes para a GoPresence Meeting 2. Por favor, leia este manual cuidadosamente antes da instalação e do uso.

COMO CUIDAR

Para evitar danos a este produto ou a qualquer outro conectado a ele, este produto pode ser usado apenas dentro do alcance especificado.

- Não exponha o produto à chuva ou umidade.
- Para evitar o risco de choque elétrico, não abra os equipamentos.
- A manutenção deve ser realizada apenas por técnicos qualificados.
- Não use o produto além das especificações de temperatura, umidade ou fonte de alimentação especificadas.
- Limpe a lente da câmera com um pano macio e seco. Limpe-a delicadamente com um detergente suave, se necessário. Não use detergentes fortes ou corrosivos para evitar arranhar a lente e afetar a imagem;

SEGURANÇA ELÉTRICA

A instalação e o uso deste produto devem cumprir rigorosamente os padrões locais de segurança elétrica.

MANUSEIE COM CUIDADO

Evite danos ao produto causados por pressão forte, vibração intensa ou imersão durante transporte, armazenamento e instalação.

AVISOS.

INSTALE COM CUIDADO

- Este produto deve ser colocado em uma mesa estável ou outra superfície horizontal. Não instale o produto de forma oblíqua; caso contrário, ele poderá exibir uma imagem inclinada.
- A estrutura deste produto é feita de materiais orgânicos. Não o exponha a líquidos, gases ou sólidos que possam corroer a carcaça.
- Certifique-se de que não existem obstáculos dentro do alcance de rotação do suporte.
- Não ligue antes da instalação completa.

NÃO DESMONTE

Este produto não contém peças que possam ser mantidas pelos próprios usuários. Qualquer dano causado pela desmontagem do produto pelo usuário sem permissão não é coberto pela garantia.

INTERFERÊNCIA MAGNÉTICA

Campos eletromagnéticos em frequências específicas podem afetar a imagem. Este produto é da Classe A. Pode causar interferência de rádio em aplicações domésticas. É necessária uma medida apropriada.

DETALHES.

CÂMERA

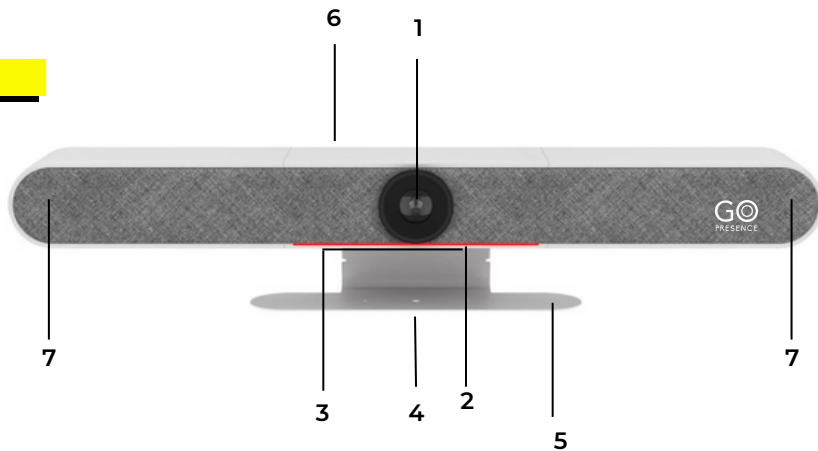

- 1 Lente da câmera
- 2 Luz indicadora
- 3 Microfones embutidos

- 4 Furo para fixar tripé
- 5 Suporte de fixação
- 6 Porta de saída USB 3.0

7 Speaker

GO PRESENCE
PROFESSIONAL VIDEO CONFERENCING FOR ALL

///
Câmera
Câmera
Câmera

DIMENSÕES

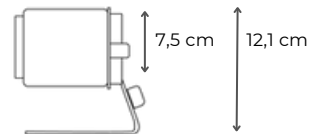
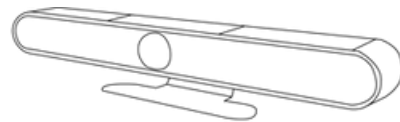
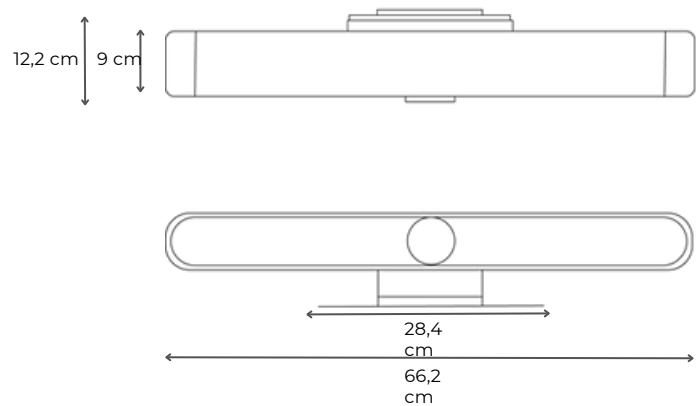

PROFESSIONAL VIDEO CONFERENCING FOR ALL • PRESENCE •

///
Câmera
Câmera
Câmera

INSTALAÇÃO.

Conecte o dispositivo à tomada de energia com o adaptador de energia DC12V.

Saída de Vídeo:

- USB: Conecte o dispositivo ao seu PC usando o cabo USB e abra o software de vídeo para selecionar o dispositivo de saída.
- HDMI: Conecte o dispositivo a um monitor por meio do cabo HDMI e, em seguida, selecione a fonte de entrada apropriada no monitor para a saída de vídeo.

Entrada de Áudio:

- Áudio Embutido: Por padrão, o dispositivo captura áudio por meio do microfone embutido.
- Entrada de Áudio via Cabo Linear de 3,5 mm: Conecte um microfone externo ao dispositivo usando um cabo de áudio de 3,5 mm (ao conectar um microfone externo, o áudio mudará automaticamente para a fonte externa).

Saída de Áudio:

- Alto-Falante Embutido: É o padrão para o dispositivo emitir áudio pelo alto-falante embutido.
- Saída de Áudio via Cabo Linear de 3,5 mm: Conecte um alto-falante externo ao dispositivo usando um cabo de áudio de 3,5 mm (ao conectar um alto-falante externo, a saída de áudio mudará automaticamente para o alto-falante externo).

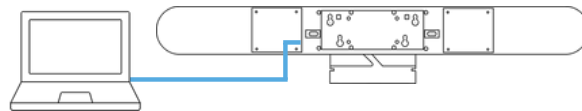

Conecte o seu computador a uma TV através de um cabo HDMI* e, em seguida, conecte o cabo USB da câmera ao seu computador.

**cabo não incluso no kit.*

Em um cenário onde seja necessário microfones de expansão basta utilizar um cabo de rede conectando uma ponta atrás da câmera e a outra ponta no microfone de expansão, estendendo no máximo 2 unidades.

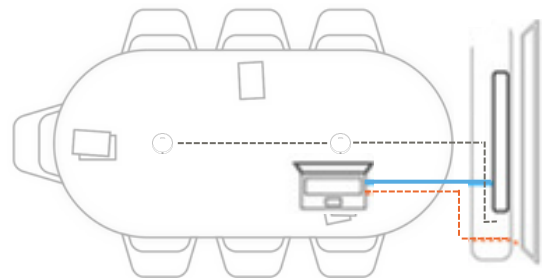

-  Cabo HDMI* do cliente
-  Cabo GoPresence USB
-  Cabo de Microfone de expansão**

**Cabo não incluso no kit
** Microfones de expansão são vendidos separadamente*

Instalada
Instalada
Instalada

PROFESSOR
CORP. PRESENCE

CONTROLE REMOTO.

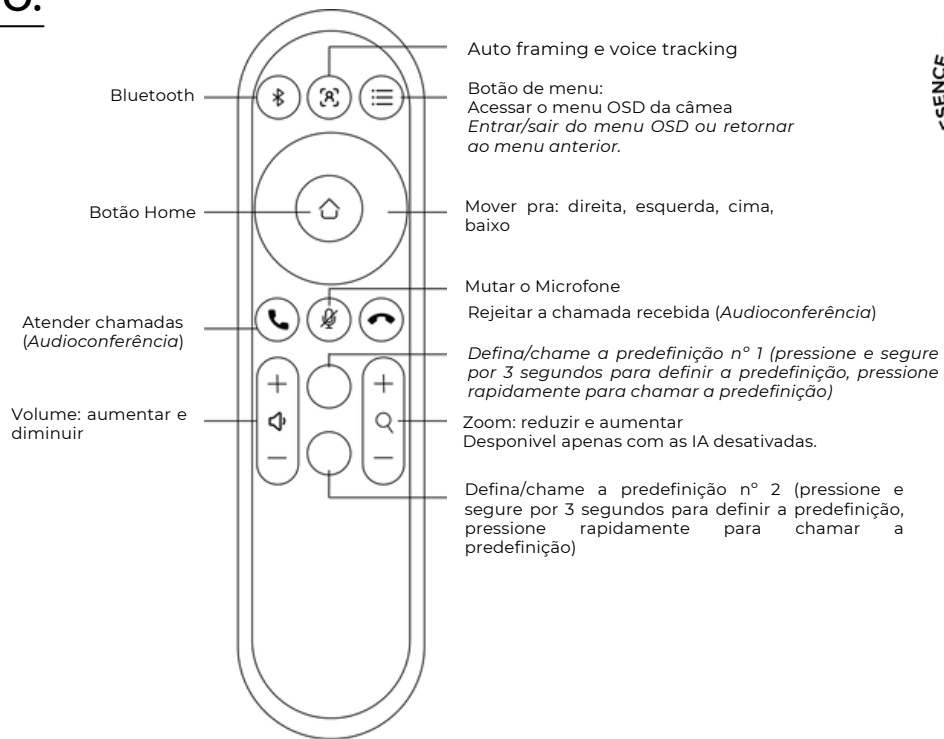

Nota: O controle remoto utiliza duas baterias modelo CR2032.

MENU.

Pressione a tecla de menu no controle remoto e use a seta para apontar o item a ser selecionado.

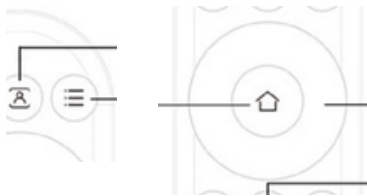

Menu

MENU.

Language English
(Setup)
(Exposure)
(Color)
(Image)
(Noise Reduction)
(Video Format)
(Version)
(Restore Default)

[↑ ↓] Select [← →] Change Value

PROFESSIONAL VIDEO CONFERENCING FOR ALL • COPRESENCE

Menu
Menu
Menu

SUBMENU SETUP.

SETUP

Image Style	Default	Preset de imagem: Default/standard/clear/bright/soft
Auto Framing	Close	Auto Framing: ativar ou desativar rastreamento de face automático
Auto Framing Sen	Medium	Sensibilidade do enquadramento de face : high/medium/low
Voice Location	Close	Rastreamento por voz: on/off
Location Sen	Medium	Sensibilidade do rastreamento de voz : high/medium/low
Location Indicator Ligth	Open	Luz indicativa de localização : Open/Close
Max Framing	5X	Zoom máximo do enquadramento: 3x / 5x / 10x
Locate Mode	Smart Mode	Modo de enquadramento: Smart mode/pan mode/movie mode/Meeting mode
Prompt Info	Close	Informações na imagem da câmera : On/off
Menu Mirror	Close	Espelhar Menu OSD: On/off
Mic sen	38	Sensibilidade dos microfones: -0 / 38
USB Mode	BULK	

[↑ ↓] Select [← →] Change Value

Nota:

- **Smart:** Combina o modo panorâmico (Pan) e o modo filmes (Movies) com base no algoritmo, considerando o ângulo entre duas pessoas e a câmera. Ex: Se a pessoa A estiver distante da pessoa B, ele usará o modo de filmes (Movies) para uma transição mais rápida em vez da transição suave do modo panorâmico (Pan).
- **Pan:** Movimentos suaves
- **Movies:** Movimentação rápida sem transições suaves
- **Meeting:** Alterna para o modo panorâmico quando várias pessoas estão falando simultaneamente.

Bulk/synchronization: Por exemplo, se houver um problema com o modo ISOC (transmissão síncrona) no Windows 7, é necessário alternar para o modo BULK para usar a câmera.

DESCRIÇÃO SUBMENU SETUP.

- **Image Style:** Esta função permite ajustar a qualidade da imagem utilizando configurações predefinidas criadas de fábrica.
 - **Auto Framing:** Utiliza inteligência artificial para rastrear automaticamente os rostos, ajustando o enquadramento de acordo com o número de participantes na sala de reunião.
 - **Auto Framing Sen:** Define o tempo de resposta da inteligência artificial. Por exemplo, selecionando "Baixo", o auto framing levará mais tempo para fazer o ajuste de enquadramento.
 - **Voice Location:** Utiliza inteligência artificial para rastrear a fonte do áudio, ajustando o enquadramento para o participante que está falando no momento.
- Nota:** Para o melhor desempenho do rastreamento por Voz (Speaker tracking), instale a câmera na altura dos olhos. Uma câmera muito baixa afetará o rastreamento de voz. A distância ideal para um bom desempenho é de 3 metros, com um máximo de 5 metros para um uso eficaz do rastreamento por voz (Voice Location).
- **Location Sen:** Define o tempo de resposta para o enquadramento no rastreamento por Voz. Quanto maior o valor, mais rápido ocorre a transição entre os participantes.
 - **Max Framing:** Define o nível máximo de zoom digital para o enquadramento.
 - **Locate Mode:** Define o comportamento das inteligências artificiais. No Modo Smart - Combina o modo panorâmico (Pan) e o modo de filmes (Movies) de acordo com o algoritmo, considerando o ângulo entre as pessoas e a câmera. Por exemplo, se a pessoa A estiver longe da pessoa B, ele usará o modo de filmes (Movies) para uma transição mais rápida em vez da transição suave do modo panorâmico (Pan).
 - **Pan** - Movimentos suaves. **Movies** - Movimentação rápida, sem transições suaves. **Meeting** - Alterna para o modo panorâmico quando várias pessoas estão falando simultaneamente.
 - **Prompt Info:** Mostra informações na imagem da câmera no canto superior esquerdo.
 - **Menu Mirror:** Em algumas plataformas de videoconferência, a imagem não pode ser espelhada, o que resulta no Menu invertido. Ative essa função para espelhar o Menu e visualizá-lo corretamente.
 - **USB Mode:** Compatibilidade com sistemas operacionais Windows 7.
 - **MIC Sen:** Define a sensibilidade de captação dos microfones da Barra.

SUBMENU EXPOSIÇÃO (EXPOSURE)

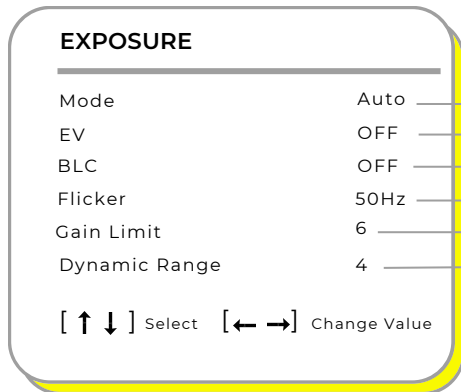

Modo: Auto/manual/SAE priority/BRIGHTpriority

EV (Exposição compensada): On/Off (Ligado/Desligado) - Somente disponível no modo automático.

- EV Level (nível de exposição compensada): 7 -7 (quando EV estiver ativado, disponível apenas no modo automático)

BLC (Compensação de luz de fundo): On/Off para opções (somente disponível com o modo automático ativado).

Flicker (Cintilação): Off/50Hz/60Hz

Gain Limit: 0 ~15

DRC: Off (desativado) / 1 ~8

SUBMENU COR (COLOR)

COLOR

WB Mode	Auto	WB Modo: Auto (automático), Manual, One Push, VAR * <i>temperatura de cor especificada</i>
RG Tuning	0	RG Tuning: -10~10
RW Tuning	0	RW Tuning: -10~10
Saturation	100%	Saturation (saturação): 0~127
HUE	4	Hue (matriz): 0 ~ 8
AWB Sensitivity	High	AWB Sensibilidade: High/medium/low(only available in auto mode)

[↑ ↓] Select [← →] Change Value

SUBMENU IMAGEM (IMAGE)

IMAGE

Brightness 7
Contrast 7
Sharpness 5
Flip-H OFF
Flip-V OFF
B&W Mode Color
Gamma Default
Low-Light Mode Close

[↑ ↓] Select [← →] Change Value

- Brightness (Brilho): 0~14
- Contrast (Controle): 0~14
- Sharpness (Nitidez): 0~15
- Virar imagem na Horizontal On/Off
- Virar imagem na Vertical: On/Off
- B&W Mode (modo P&B): Color, Black/White (Cor, Preto/Branco)
- Gamma (Gama): Default (Padrão), 0.34/ 0.39/ 0.47/ 0.50
- Função baixa luz : On/Off

SUBMENU REDUÇÃO DE RUÍDO

NOISE REDUCTION

NR-2D OFF

NR-3D 4

[↑ ↓] Select [← →] Change Value

Redução de ruídos na imagem 2D: Auto, Manual, 1~7

Redução de ruídos na imagem 3D: Off, 1~8

PROFESSIONAL VIDEO CONFERENCING FOR ALL · GEPRESENCE

INFORMAÇÃO DE VERSÃO

VERSION

Cam Version 1.0.3 2022-12-7

Audio Version 1.0.4 2023-5-26

[↑ ↓] Select [← →] Change Value

Versão do firmware da câmera.

VIDEO FORMAT

FORMATO DE VÍDEO

4K	30
4K	25
1080p	30
1080p	25
1080p	29.97

[↑ ↓] Select [← →] Change Value

PROFESSIONAL VIDEO CONFERENCING FOR ALL · GOPRESENCE

RESTAURAR PADRÕES

RESTORE DEFAULT

Restore Default? YES

[↑ ↓] Select [← →] Change Value

Ao entrar no submenu "Restore Default" ,
 selecione "Yes" " para restaurar as configurações
 padrão.

MANUTENÇÃO.

1. Desconecte a câmera se não for utilizá-la por um longo período de tempo.
2. Use um pano ou tecido macio para limpar a tampa da câmera.
3. Utilize um pano macio e seco ao limpar a lente da câmera. Limpe-a suavemente com um detergente neutro, se necessário. Não use detergentes fortes ou corrosivos para evitar arranhar a lente e afetar a imagem.

SOLUÇÕES DE PROBLEMAS.

1. Nenhuma saída de vídeo:
 - a. Confira se o cabo USB está bem conectado e a luz indicativa está acesa.
 - b. Confira se a câmera conseguiu fazer uma auto-verificação ao ser reiniciada.
 - c. Reinicie o computador.
 - d. Confira se a câmera está sendo reconhecida pelo computador.

SOLUÇÕES DE PROBLEMAS.

2. A imagem está tremida ou vibrando:

- a. Confira a qualidade do cabo USB e se está devidamente conectado.

3. Controle remoto não funciona:

- a. Verifique se o controle remoto está com pilhas ou se elas estão fracas.
- b. Verifique se o menu foi encerrado. Somente após sair do menu, o controle remoto pode funcionar normalmente; se a página da web exibir uma imagem, o menu não será exibido, o menu sairá automaticamente e o controle remoto poderá funcionar na câmera após 30 segundos sem qualquer operação



Este equipamento não tem direito à proteção contra interferência prejudicial e não pode causar interferência em sistemas devidamente autorizados.

Para informações do produto homologado acesse o site: <https://sistemas.anatel.gov.br/sch>

Ainda tem perguntas técnicas?
Entre em contato pelo suporte@gopresence.com

*GoPresence 2023// Todos os direitos reservados
Não é autorizada a reprodução desse material.*

